

AGILE

Depaletizzatore manuale

Produzione fino a 3000 b/h

Adatto a prelevare dalla paletta le bottiglie nuove e depositarle sul banco di accumulo per mezzo di tubi gonfiabili.

- Il più compatto della categoria.
- Ciclo delle operazioni controllato manualmente dall'operatore.
- Cambio formato ultrarapido.
- Bassa manutenzione.
- Visibilità totale durante la lavorazione.

Manual Depalletizer:

Speed production 3.000 Bph.

Suitable to picking up glass bottles from the pallet and depositing them on the accumulation table through inflatable blades.

- Very compact.
- Manual controlled cycle from the operator.
- Quick format change.
- Low maintainance.
- Good visibilty during the working cycle.



Dati tecnici / Technical data	
Velocità produzione / Production speed	3.000 b/h
Peso macchina / Unit weight	700 Kg
Potenza installata / Power installed	1,5 kW
Corrente elettrica / Power supply	220-380 Volt
Pressione aria di lavoro / Operation air pressure	6 bar
Consumo aria per strato / Consuption for each layer	NI
Dimensione palette cariche / full paddles dimensions	1200X800/1000 Max h 1900

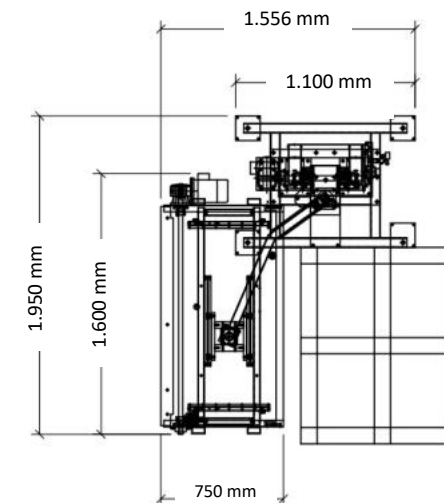
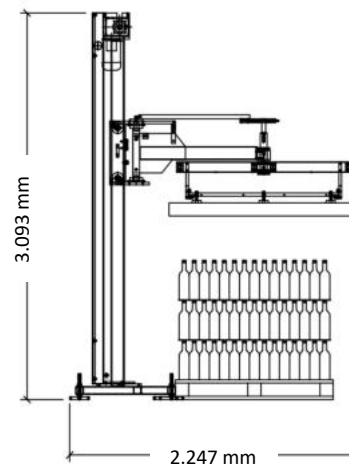

OMA S.r.l.
 Viale del Lavoro, 14
 37069 Villafranca di Verona (VR) Italy
 Phone +39 045 7903303
 E-mail info@omapackaging.com
www.omapackaging.com